



OBJET: Améliorations sur les ponts élévateurs sous coque à profil bas

Nous signalons que, pour faciliter la disposition des tuyaux hydrauliques sur les ponts élévateurs sous coque à profil bas, un support de retenue des tuyaux a été intégré à ces ponts à partir de la production de février 2024. La présence de ce support permet également d'éviter le contact direct des tuyaux avec le dessous du chemin de roulement, en préservant ainsi son état.



À cet effet, au cas où il s'avérerait nécessaire de remplacer les tuyaux hydrauliques en raison d'une usure prématurée, nous recommandons l'installation de ce support, là où il n'y en a pas, dans les modèles de ponts élévateurs énumérés ci-dessous :

TECO 302 SPECIAL F	TECO 352 SPECIAL F	TECO 352 SPECIAL CS	TECO 402 SPECIAL CS
TECO 302 SPECIAL FI	TECO 352 SPECIAL FI	TECO 352 SPECIAL CSI	TECO 402 SPECIAL CSI
TECO 302 SPECIAL FS	TECO 352 SPECIAL FS	TECO 352 SPECIAL C	
TECO 302 SPECIAL FSI	TECO 352 SPECIAL FSI	TECO 352 SPECIAL CI	

La référence à commander est la suivante :

5-127971 Kit plaque retenue des tuyaux

Nous précisons également que le code du groupe d'installation encastrée 5-125039 a été mis à jour : le nouveau code 5-125039A, qui est installé depuis l'année dernière, contient une amélioration de la fixation du carter couvre-fosse qui l'empêche de basculer et préserve les tuyaux.

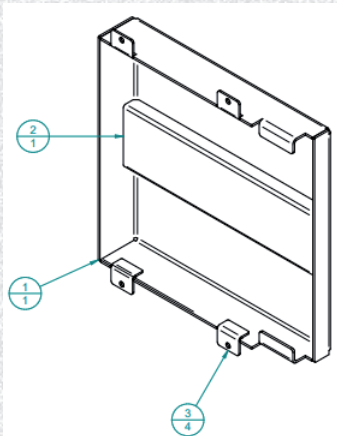

Comme dans le cas précédent, au cas où il s'avérerait nécessaire de remplacer les tuyaux hydrauliques en raison de l'usure causée par le basculement du précédent carter couvre-fosse, nous conseillons de remplacer le kit en commandant le code 5-125039A.